



No. 1 しぜんのかんさつ	名前	組 番	/10問
----------------	----	-----	------

1 かんさつした生きものについて、次のく)の中からそれぞれえらんで書きましょう。

く ハルジオン・タンポポ・ナナホシテントウ・ダンゴムシ)

- 1 花は黄色で、葉はぎざぎざしていた。 (1))
- 2 花はピンク色で、高さは30~80cmであった。 (2))
- 3 からだは赤色で、黒いもようが7つあった。 (3))
- 4 からだははい色で、さわると丸くなった。 (4))

2 虫めがねの使い方について、次の()に当てはまる言葉を書きましょう。

- 1 右の図のアのように、手に持ったものを見るときは、虫めがねを (5))に近づけておき、 (6))を動かして、はっきりと見えるところで止める。



- 2 右の図のイのように、動かさないものを見るときは、虫めがねを (7))に近づけておき、 (8))を動かして、はっきりと見えるところで止める。

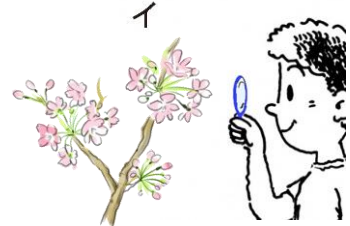

- 3 目をいためるので、ぜったいに虫めがねで (9))を見てはいけない。

3 記ろくのしかたについて、次の()に当てはまる言葉を書きましょう。

記ろくをするとき、右の図のウの部分にかならず書かなくてはいけないのは、調べたときの (10))です。

シロツメクサ

ウ	(はれ) 野ロ和男
---	-----------

場 所	校門のわき
色	花は白色
形	葉は丸い
大きさ	高さ15cm
日あたりのよいところ

生きものは、それぞれ色、形、大きさ、すんでいる場所がちがうね。



.....キリトリ.....

- 〈答え〉 1 ① タンポポ ② ハルジオン ③ ナナホシテントウ ④ ダンゴムシ
 2 ⑤ 目 ⑥ 見るもの ⑦ 目 ⑧ 虫めがね ⑨ 太陽
 3 ⑩ 月日



No. 2 植物を育てよう (1)	名前	組 番 /10 問
-------------------	----	-----------

1 たねのまき方について、次の〔 〕のうち正しいものを○でかこみましょう。

- 1 ホウセンカのたねは、右の図の〔① ア・イ〕です。
- 2 たねをまく前に、土をほりおこして、〔② 水・ひりょう〕を入れておく。
- 3 ホウセンカのたねのまき方で正しいのは、右の図の〔③ ウ・エ〕です。
- 4 たねをまいた後、土がかわかないように、〔④ 水・ひりょう〕をかける。

ア



イ



ウ

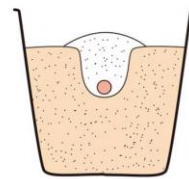

エ

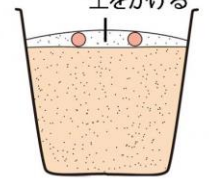

2 ヒマワリのめが^{ようす}出た様子について、次の()に当てはまる^{ことば}言葉や数を書きましょう。

- 1 右の図のオで、さいしょに出てきた^は葉は、(⑤)といひます。
- 2 さいしょに出てきた葉の数は、(⑥)まいです。
- 3 右の図の^{しら}力で、調べているのは、^{しよくぶつ}植物の(⑦)です。

オ



カ

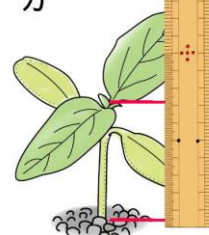

3 ホウセンカとヒマワリの^{そだ}育ち方について、下の〔 〕のうち正しいものを○でかこみましょう。

ホウセンカとヒマワリの育ち方をくらべました。

- ・たねの大きさは、〔⑧ 同じです・ちがいます〕。
- ・さいしょに出てきた葉の数は、〔⑨ 同じです・ちがいます〕。
- ・さいしょに出てきた葉の形は、〔⑩ 同じです・ちがいます〕。

ホウセンカとヒマワリの育ち方をくらべると、同じところと、ちがうところがあるね。



.....キリトリ.....

- 〈答え〉
- 1 ① **イ** ② ひりょう ③ **エ** ④ 水
 - 2 ⑤ ^{しよく}子葉 ⑥ 2 ⑦ 高さ(せの高さ)
 - 3 ⑧ ちがいます ⑨ 同じです ⑩ ちがいます



No. 3 植物を育てよう (2)	名前	組 番 /10 問
-------------------	----	-----------

1 1 ホウセンカの植えかえについて、次の []

のうち正しいものを○でかこみましょう。

1 植えかえに一番よいところは、右の図の

[① ア・イ] です。

2 植えかえた後、土がかわかないように

[② 水・ひりょう] をやる。

ア めが出た

イ 葉が6~8まいになった



2 2 ヒマワリの育つ様子について、下の () に当てはまる言葉を書きましょう。

6月の様子を、5月のときとくらべた。

- ・葉の数は、(③)。
- ・葉の大きさは、(④)。
- ・植物のせの高さは、(⑤)。

3 3 ホウセンカのからだのつくりについて、次の ()

に当てはまる言葉を書きましょう。

1 右の図のウの部分(⑥)と
いいます。

2 右の図のエの部分(⑦)と
いいます。

3 右の図のオの部分(⑧)と
いいます。

4 土の中にある部分(⑨)と
いいます。

5 葉がついている部分(⑩)と
いいます。

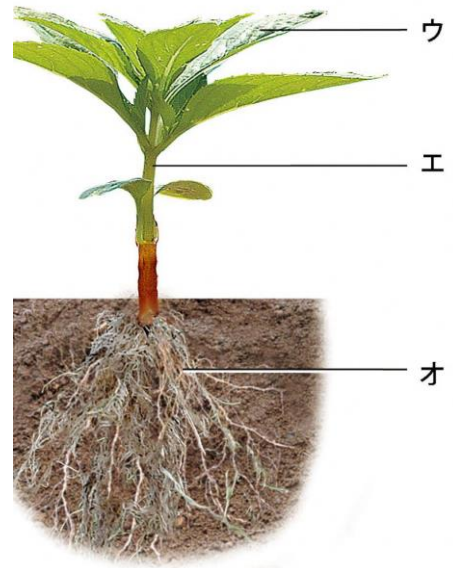

どの植物も、からだのつくりは同じだね。



.....キリトリ.....

〈答え〉 1 ① イ ② 水

2 ③ 多くなった(ふえた) ④ 大きくなった ⑤ 高くなった

3 ⑥ 葉 ⑦ くき ⑧ 根 ⑨ 根 ⑩ くき



No. 4 太陽と地面の様子 (1)	名前	組 番 /10問
--------------------	----	----------

1 かげのでき方について、次の () に当てはまる言葉を書きましょう。

- 1 かげは、(①) をさえぎるものがあるとできる。
- 2 かげは、太陽の(②) がわにできる。

2 太陽の向きを調べる道具や調べ方について、次の () に当てはまる言葉を書きましょう。

- 1 太陽を見るときに使う、右の図の **ア** を (③) といいます。
- 2 太陽の方位を調べる、右の図の **イ** を (④) といいます。
- 3 右の図の **イ** は、◎のはりの先を文字ばんの (⑤) に合わせて方位を読みとる。

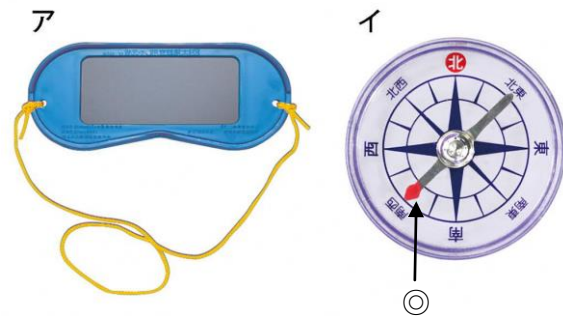

3 かげの動き方について、下の [] のうち正しいものを○でかこみましょう。

- 1 午前10時、正午、午後2時に太陽の方向とかげの向きのかんさつをしました。
 - ・午前10時のかげは、右の図の [⑥ **ウ・エ・オ**] です。
 - ・午後2時のかげは、右の図の [⑦ **ウ・エ・オ**] です。
- 2 太陽の動き方をまとめると、太陽は、
 - [⑧ 東・西・南・北] からのぼり、
 - [⑨ 東・西・南・北] の高い空を通り、
 - [⑩ 東・西・南・北] にしずむ。

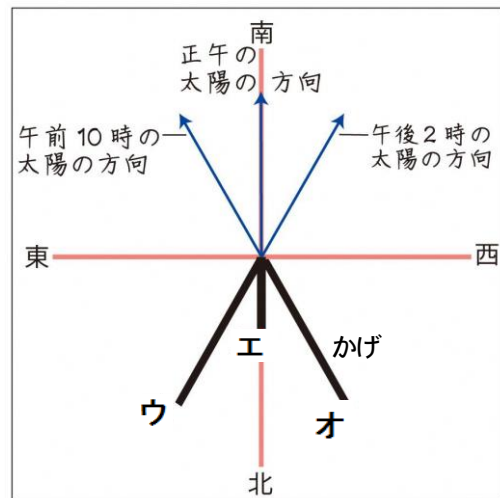

時間がたつとかげが動くのは、太陽が動いているからだよ。



.....キリトリ.....

- 〈答え〉
- 1 ① 日光(太陽の光) ② 反対
 - 2 ③ しゃ光板 ④ 方位じしん ⑤ 北
 - 3 ⑥ **オ** ⑦ **ウ** ⑧ 東 ⑨ 南 ⑩ 西



No. 5 太陽と地面の様子 (2)	名前	組 番	/10 問
--------------------	----	-----	-------

1 日なたと日かげについて、次の〔 〕のうち正しいものを○でかこみましょう。

- 1 地面が^{じめん}あたたかいのは、〔① 日なた・日かげ〕です。
 2 地面にしめり気があるのは、〔② 日なた・日かげ〕です。

2 地面の^{おんど}温度のはかり方について、次の〔 〕のうち正しいものを○でかこみましょう。

- 1 地面の温度をはかるとき、土に温度計の〔③ えきだめ・全体〕をふれさせる。
 2 日なたの地面の温度のはかり方は、右の図の〔④ ア・イ〕です。
 3 温度計の目もりが正しく読めるのは、右の図の〔⑤ ウ・エ〕です。

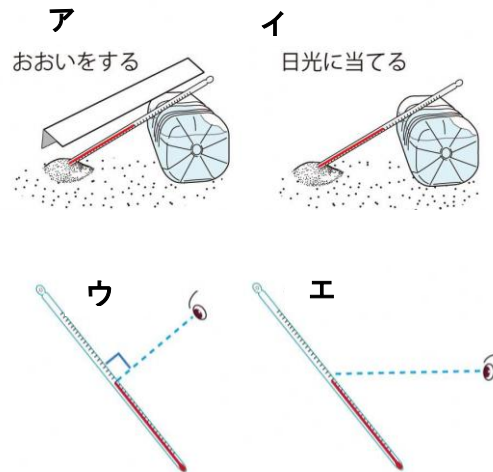

3 次の温度計の目もりをそれぞれ読みましょう。

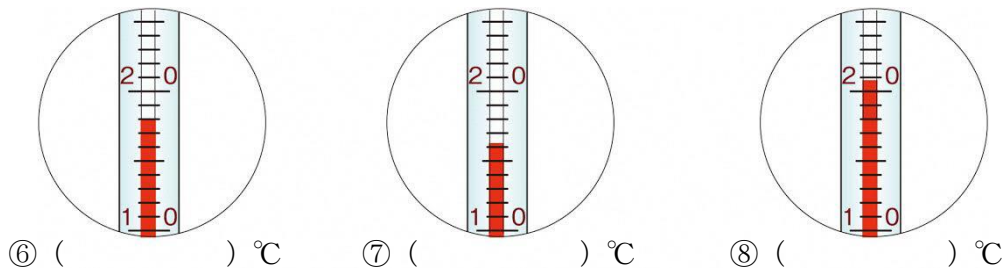

4 日なたと日かげの地面の温度について、次の1は〔 〕のうち正しいものを○でかこみ、2は〔 〕に当てはまる言葉を書きましょう。

- 1 午前9時と正午に日なたと日かげの地面の温度をはかりました。右の表で、**オ**は〔⑨ 日なた・日かげ〕の地面の温度を表している。

	午前9時	正午
オ	16°C	18°C
カ	18°C	25°C

- 2 右の表で、**カ**の地面の温度のほうが高いのは、**カ**の地面が、〔⑩ 〕によってあたためられたからです。

温度計を使うと、もののあたたかさがはっきりわかるね。



.....キリトリ.....

- 〈答え〉 1 ① 日なた ② 日かげ 2 ③ えきだめ ④ **ア** ⑤ **ウ**
 3 ⑥ 18 ⑦ 16 ⑧ 21 4 ⑨ 日かげ ⑩ 日光(太陽の光)



No. 6 こん虫を育てよう (1)	名前	組 番 /10問
--------------------	----	----------

1 モンシロチョウの育て方について、次の〔 〕のうち正しいものを○でかこみましょう。

- 右の図の**ア**で、ようきは日光が直せつ
〔① 当たる ・ 当たらない 〕ところにおく。
- 右の図の**ア**で、ろ紙は、
〔② 水でしめらせて ・ かわかして 〕おく。
- よう虫になったら、〔③ 毎日 ・ 1週間ごとに 〕
新しい葉にとりかえる。
- よう虫を動かすときは、
〔④ 葉にのせたまま ・ ゆびでつかんで 〕動かす。
- 右の図の**イ**で、このころになったら、
〔⑤ えさをあたえつづける ・ 何も食べないので動かさない 〕。

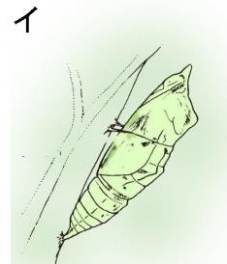

2 アゲハチョウの育つじゅんについて、下の () に当てはまる記号や言葉を書きましょう。

ウ (たまご)



エ



オ



カ



- 上の図の**ウ** (たまご) を1番目としたとき、
上の図の (⑥) は2番目で、
上の図の (⑦) は3番目で、
上の図の (⑧) は4番目です。
- 上の図の**エ**のころを (⑨) といいます。
- 上の図の**オ**のころを (⑩) といいます。

チョウは、たまごから育つにしたがって
すがたを大きく変えるね。



キリトリ

- 〈答え〉 **1** ① 当たらない ② 水でしめらせて ③ 毎日 ④ 葉にのせたまま
⑤ 何も食べないので動かさない
- 2** ⑥ カ ⑦ オ ⑧ エ ⑨ せい虫 ⑩ さなぎ



No. 7 こん虫を育てよう (2)	名前	組 番 /10問
--------------------	----	----------

1 バッタのせい虫のからだのつくりについて、次の()に当てはまる言葉や数を書きましょう。

1 右の図で、アの部分

(1)) といいます。

2 右の図で、イの部分

(2)) といいます。

3 右の図で、ウの部分

(3)) といいます。

4 右の図で、あしは (4))

の部分に (5)) 本ある。

5 バッタのようなからだのつくりをしたなかまを、

(6)) といいます。

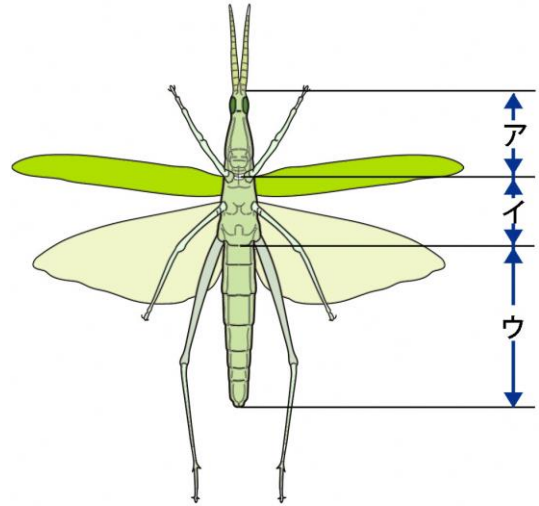

2 コオロギの育つじゅんについて、次の()に当てはまる記号や言葉を書きましょう。

エ (たまご)



オ (せい虫)

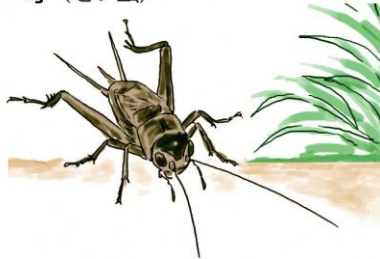

カ



1 上の図のエ (たまご) を1番目としたとき、

上の図の (7)) は2番目で、

上の図の (8)) は3番目です。

2 上の図の力のころを (9)) といいます。

3 コオロギの育つじゅんは、モンシロチョウやカブトムシとちがい、

(10)) のころがない。

こん虫の育つじゅんは、完全へんたいと不完全へんたいの2通りあります。



.....キリトリ.....

〈答え〉 1 ① 頭 ② むね ③ はら ④ むね ⑤ 6 ⑥ こん虫

2 ⑦ カ ⑧ オ ⑨ よう虫 ⑩ さなぎ

No. 8 光と音のせいしつ (1)	名前	組 番	/10 問
--------------------	----	-----	-------

1 日光の進み方について、次の [] のうち正しいものを○でかこみましょう。

- 右の図の**ア**で、日光が当たった**あ**の部分は
まわりより [① 明るく・暗く] なる。
- 右の図の**ア**で、かがみを動かすと、
あの部分は [② 動く・動かない] 。
- 右の図の**ア**で、いにかんをおくと、かんのかげ
は、右の図の [③ **イ**・ウ] のようになる。
- かがみではね返した日光は、
[④ まっすぐに・曲がりながら] 進む。

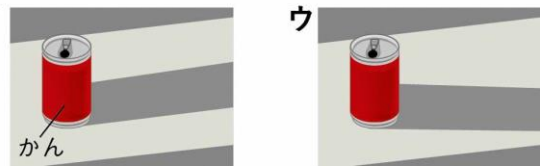
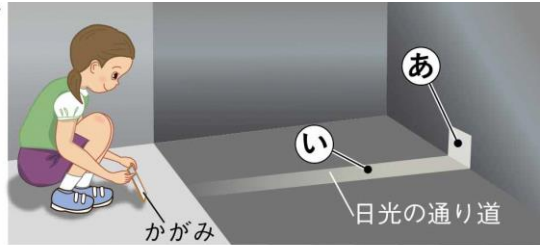

2 かがみではね返した日光について、下の [] のうち正しいものを○でかこみましょう。

3まいのかがみではね返した日光を、1つのままとに集め、明るさをくらべました。

- 右の図で、**エ**のところと同じ明るさなのは、
[⑤ **オ**・カ・キ] のところです。
- 右の図で、いちばん明るいのは、
[⑥ **オ**・カ・キ] のところです。
- かがみのまい数が多いほど、日光を1つに集めた
ところの明るさが [⑦ 明るく・暗く] なる。

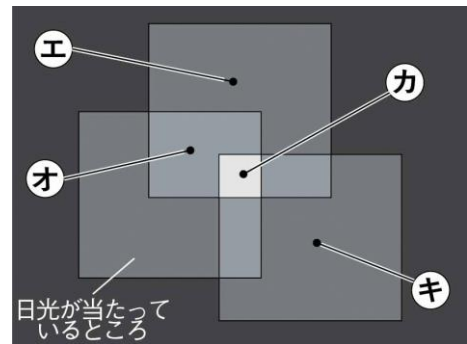

3 かがみのまい数とまとの温度について、次の [] のうち正しいものを○でかこみましょう。

- かがみではね返した日光を、1つのままとに集め、温度を調べて表にまとめました。
右の表はそのけっかです。

- 右の表で、**ク**の温度は、 [⑧ 30・48] °Cです。
- 右の表で、**ケ**の温度は、 [⑨ 30・48] °Cです。

まとの温度 (日光を3分間当てたときの温度)

かがみのまい数	0まい	1まい	3まい
温 度	19°C	ク	ケ

- かがみのまい数が多いほど、日光を1つに集めた
ところの温度が [⑩ 高く・ひくく] なる。

日光を1つに集めると、明るさやあたたかさがかわるよ。



キリトリ

- 〈答え〉
- ① 明るく ② 動く ③ **イ** ④ まっすぐに
 - ⑤ **キ** ⑥ **カ** ⑦ 明るく
 - ⑧ 30 ⑨ 48 ⑩ 高く

No. 9 光と音のせいしつ (2)	名前	組 番 /10 問
--------------------	----	-----------

1 光のせいしつについて、次の〔 〕のうち正しいものを○でかこみましょう。

- 右の図で、いちばん明るいのは、
〔① ア・イ・ウ〕の部分です。
- 右の図で、いちばんあたたかいのは、
〔② ア・イ・ウ〕の部分です。

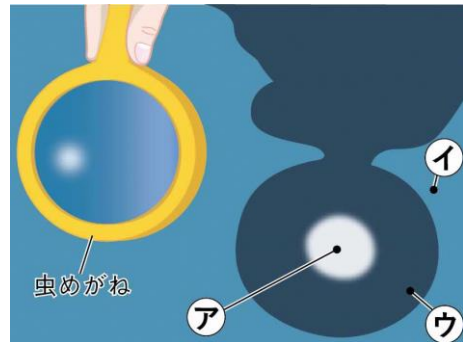

2 光のせいしつについて、次の()に当てはまる言葉を書きましょう。

- 虫めがねを使うとき、目をいためるので、ぜったいに
(③)を見てはいけない。
- 虫めがねを使うと、右の図の工の部分のように、
(④)を集めることができる。
- 虫めがねを動かして、④を集めた右の図の工の部分の大きさを小さくしました。このとき、右の図の工の部分の明るさは(⑤)なり、あたたかさは(⑥)なる。

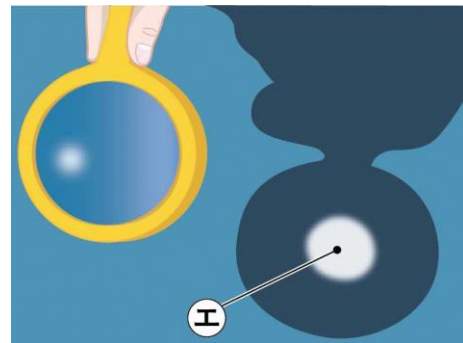

3 音のせいしつについて、次の()に当てはまる言葉を書きましょう。

- 右の図のように、たいこをたたくと
(⑦)が出る。
- 音が出ているとき、ものはどれも、
(⑧)いる。
- 大きな音が出ているときは、もののふるえは
(⑨)なっている。
- 小さな音が出ているときは、もののふるえは
(⑩)なっている。



音が出ているものはどうなっているか、かんさつしてみよう。



.....キリトリ.....

- 〈答え〉
- ① ア ② ア
 - ③ 太陽 ④ 日光 ⑤ 明るく ⑥ あたたかく
 - ⑦ 音 ⑧ ふるえて ⑨ 大きく ⑩ 小さく

No.10 ゴムのはたらき (1)	名前	組 番	/10問
-------------------	----	-----	------

1 ゴムのはたらきについて、次の〔 〕のうち正しいものを○でかこみましょう。

- 右の図のように、わゴムをのばしたとき、手ごたえが強いのは、のばした長さが〔① 長い・短い〕ときです。
- わゴムはのばすと、〔② 元にもどろうとする・のびたまま元にもどらない〕。
- わゴムを長くのばすと、ゴムの元にもどろうとする力は〔③ 強く・弱く〕なる。

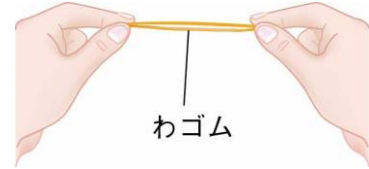

2 ゴムの力で動く車について、下の〔 〕のうち正しいものを○でかこみましょう。

右の図のように、1本のわゴムを使って、ゴムの力で動く車を走らせました。

- わゴムを長くのばしたのは、右の図の〔④ ア・イ〕の車です。
- わゴムをのばしたとき、手ごたえが強かったのは、右の図の〔⑤ ア・イ〕の車です。

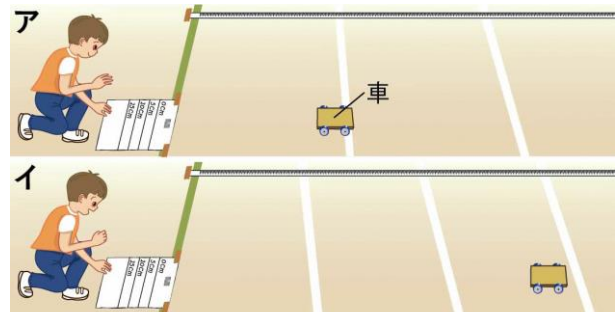

※車が止まったときの様子です。

- わゴムを長くのばすほど、わゴムが元にもどろうとする力は〔⑥ 強く・弱く〕なり、ゴムの力で動く車が走るきよりは〔⑦ 長く・短く〕なる。

3 ゴムの力で動く車について、下の〔 〕のうち正しいものを○でかこみましょう。

1本のわゴムを使って、ゴムの力で動く車を走らせ、走ったきよりを調べました。右の表はそのけっかです。

- 右の表で、ウのわゴムののびは、〔⑧ 5・15〕cmです。
- 右の表で、エのわゴムののびは、〔⑨ 5・15〕cmです。
- わゴムを〔⑩ 長く・短く〕のばすほど、車が走るきよりは長くなる。

わゴムののび	走ったきより
ウ	2 m 30 cm
10 cm	6 m 60 cm
エ	10 m 90 cm

のばしたゴムは、元にもどろうとします。その力をりようすると、ものを動かすことができます。



.....キリトリ.....

- 〈答え〉
- ① 長い ② 元にもどろうとする ③ 強く
 - ④ イ ⑤ イ ⑥ 強く ⑦ 長く
 - ⑧ 5 ⑨ 15 ⑩ 長く



No.11 ゴムのはたらき (2)	名前	組 番	/10 問
-------------------	----	-----	-------

1 ゴムのはたらきについて、下の [] のうち正しいものを○でかこみましょう。

右の図のように、1本と2本のわゴム^{つか}を使って、ゴムの力で動く車^{うご}を走らせました。わゴムののびはどちらも同じにしました。

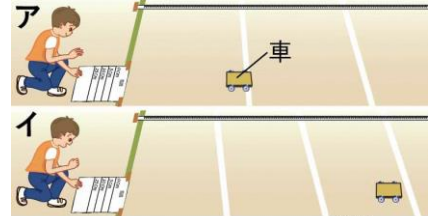

※車が止まったときの様子^{ようす}です。

1 わゴムを2本使っているのは、右の図の [① ア・イ] の車です。

2 わゴムをのばしたとき、手ごたえが強かったのは、右の図の [② ア・イ] の車です。

3 わゴムの数を多くするほど、わゴムが元にもどろうとする力は [③ 強く・弱く] なり、ゴムの力で動く車が走るきよりは [④ 長く・短く^{みじか}] なる。

2 ゴムの力で動く車について、下の [] のうち正しいものを○でかこみましょう。

1、2、3本のわゴムを使って、ゴムの力で動く車を走らせました。わゴムののびはすべて同じにしました。

右の表はそのけっか^{ひょう}です。

わゴムの数	走ったきより
ウ	2 m 30 cm
2本	3 m 30 cm
エ	4 m 30 cm

1 右の表で、ウのわゴムの数は、 [⑤ 1・3] 本です。

2 右の表で、エのわゴムの数は、 [⑥ 1・3] 本です。

3 わゴムの数を [⑦ 多く・少なく] するほど、車が走るきよりは長くなる。

3 ゴムのとくちょうをりようしたものについて、下の中からそれぞれえらんで書きましょう。



ゴムボール



上ぐつのうらがわ



マスクのゴムひも

1 主にゴムがのびちぢみするとくちょうをりようしたもの。 (⑧)

2 主にゴムがやわらかいというとくちょうをりようしたもの。 (⑨)

3 主にゴムがすべりにくいというとくちょうをりようしたもの。 (⑩)

ゴムののばすほかに、ねじったり、形をかえたりしても元にもどろうとするよ。



.....キリトリ.....

〈答え〉 1 ① イ ② イ ③ 強く ④ 長く

2 ⑤ 1 ⑥ 3 ⑦ 多く

3 ⑧ マスクのゴムひも ⑨ ゴムボール ⑩ 上ぐつのうらがわ

No.12 風のはたらき (1)	名前	組 番 /10問
------------------	----	----------

1 送風きについて、下の1～3の [] のうち正しいものを○でかこみましょう。また、4について答えましょう。

右の図のように、送風きを使って、風車を回しました。

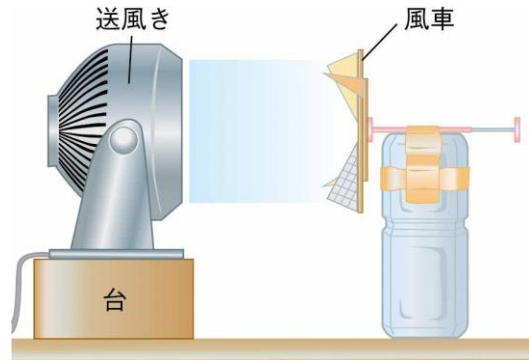

- 送風きの風の強さをかえると、風車の回りはやは、〔① かわる ・ かわらない 〕。
- 送風きを止めて、風を送るのをやめると、風車は〔② 回りつづける ・ 止まる 〕。
- 風車の回り方を調べるとき、風車と送風きの高さは〔③ 同じにする ・ かえる 〕。
- 送風きが回っているとき、注意することは何か答えましょう。
〔④ 〃 〕

2 風車について、下の [] のうち正しいものを○でかこみましょう。

右の図のように、送風きの風の強さを弱と強にして、風車を回しました。

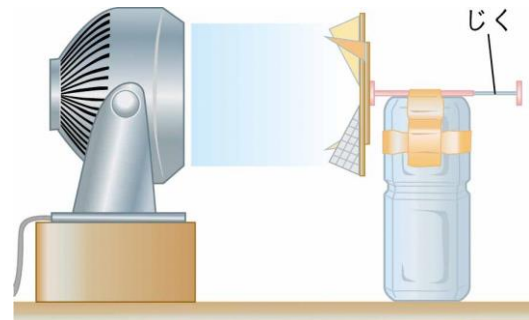

- 風車の回りはやさがはやいのは、送風きの風の強さが〔⑤ 弱 ・ 強 〕のときです。
- 風車が回っているときの音が小さいのは、送風きの風の強さが〔⑥ 弱 ・ 強 〕のときです。
- 風車が回っているとき、じくをさわったときの手ごたえが強いのは、送風きの風の強さが〔⑦ 弱 ・ 強 〕のときです。
- 風の強さが強いほど、風車の回りはやは〔⑧ おそく ・ はやく 〕なる。
- 風の強さが強いほど、風車の回っているときの音は〔⑨ 小さく ・ 大きく 〕なり、じくをさわったときの手ごたえは〔⑩ 弱く ・ 強く 〕なる。

風の強さをかえると、風車の回る様子もかわるね。



.....キリトリ.....

- 〈答え〉 1 ① かわる ② 止まる ③ 同じにする
④ 送風きの中に指を入れない など (他は指導者判断)
- 2 ⑤ 強 ⑥ 弱 ⑦ 強 ⑧ はやく ⑨ 大きく ⑩ 強く



No.13 風のはたらき (2)	名前	組 番 /10問
------------------	----	----------

1 送風きについて、下の [] のうち正しいものを○でかこみましょう。

右の図のように、送風きを使って、風車を回しておもりを持ち上げました。

- 1 風車がおもりを持ち上げる力を調べるとき、風車と送風きの高さは [① 同じにする ・ かえる]。
- 2 風車がおもりを持ち上げる力を調べるとき、送風きの中に指を [② 入れてはいけない ・ 入れてもよい]。

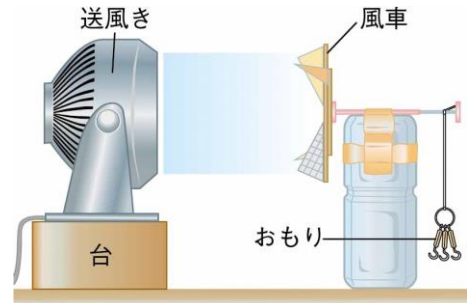

2 風の強さとものを持ち上げる力について、下の [] のうち正しいものを○でかこみましょう。

右の図のように、送風きの風の強さを弱と強にして風車を回しました。

- 1 おもりを持ち上げる数が多いのは、送風きの風の強さが [③ 弱 ・ 強] のときです。
- 2 おもりを持ち上げる数が少ないのは、風の強さが [④ 弱い ・ 強い] ときです。
- 3 風の力で、ものを持ち上げることは [⑤ できる ・ できない]。
- 4 強い風ほど、ものを持ち上げる力は [⑥ 弱く ・ 強く] なる。

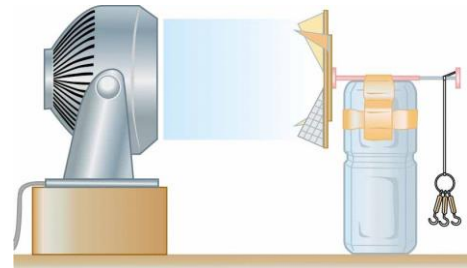

3 風の強さとものを動かす力について、下の [] のうち正しいものを○でかこみましょう。

右の図のように、送風きの風の強さを弱と強にして、車に風を当てました。

- 1 車の進むきよりが長いのは、送風きの風の強さが [⑦ 弱 ・ 強] のときです。
- 2 車の進むきよりが短いのは、風の強さが [⑧ 弱い ・ 強い] ときです。
- 3 風の力で、ものを動かすことは [⑨ できる ・ できない]。
- 4 強い風ほど、ものを動かす力は [⑩ 弱く ・ 強く] なる。

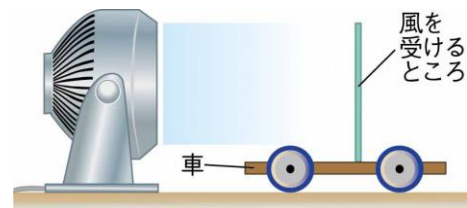

オランダなどの風車は、風の力をりょうして、今でも小麦をこなにしたり、水をくみあげたりしているよ。



-キリトリ.....
- 〈答え〉 1 ① 同じにする ② 入れてはいけない
 2 ③ 強 ④ 弱い ⑤ できる ⑥ 強く
 3 ⑦ 強 ⑧ 弱い ⑨ できる ⑩ 強く



No.14 電気の通り道 (1)	名前	組 番 /10 問
------------------	----	-----------

1 豆電球 やかん電池について、次の () に当てはまる言葉や記号を書きましょう。

- 右の図の **ア** は、かん電池の () きょくである。
- 右の図の **イ** は、かん電池の () きょくである。
- 右の図で、豆電球につける **ウ** は、 () つきどう線という。

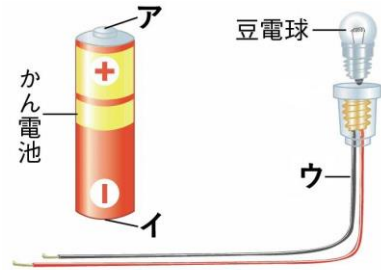

2 豆電球のつなぎ方について、明かりがつくつなぎ方には○、明かりがつかないつなぎ方には×を下の () にそれぞれ書きましょう。

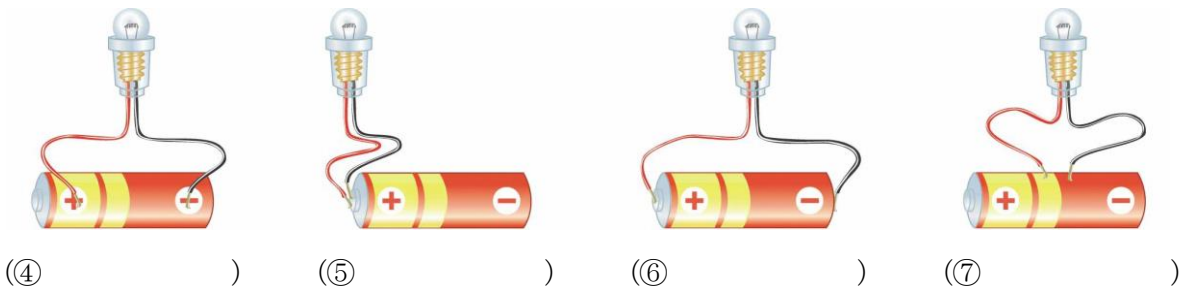

3 豆電球のつなぎ方について、次の () に当てはまる言葉や記号を書きましょう。

- 豆電球に明かりがつくつなぎ方は、ソケットつきどう線をかん電池の+きょくと (8) () きょくにつないだときである。
- 豆電球に明かりがつくとき、電気の通り道は1つの (9) () のようにつながっている。
- 豆電球に明かりがつくときの電気の通り道のことを (10) () という。

豆電球がゆるんでソケットにつけられていたり、豆電球の中の線が切れていたりすると、明かりはつかないよ。



.....キリトリ.....

- 〈答え〉
- 1 ① ^{プラス} + ② ^{マイナス} - ③ ソケット
- 2 ④ × ⑤ × ⑥ ○ ⑦ ×
- 3 ⑧ ^{マイナス} - ⑨ わ ⑩ ^{かいろ} 回路



No.15 電気の通り道(2)	名前	組番 /10問
-----------------	----	---------

1 ① どう線のつなぎ方として正しいものを、次のア、イ、ウから1つえらんで()に書きましょう。

ア



イ



ウ

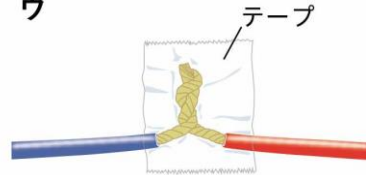

(1))

2 ② 右の図のように、くぎとくぎの間にいろいろなものはさんで、電気を通すかどうか調べました。

電気を通すものには○、電気を通さないものには×を、下の()にそれぞれ書きましょう。

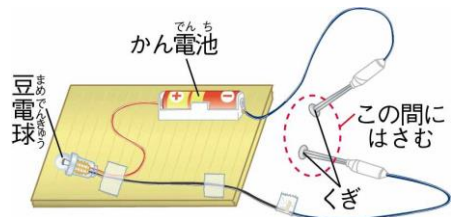

アルミニウムはく



(2))

ガラスのコップ



(3))

竹のものさし



(4))

鉄のクリップ



(5))

1円玉



(6))

おり紙

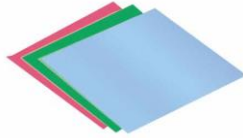

(7))

スチール(鉄)のかん



(8))

アルミニウムのかん



(9))

3 ③ 電気を通すものについて、次の()に当てはまる言葉を書きましょう。

鉄やアルミニウムなどの(10))は、電気を通す。

はさみの持つところは電気を通さなくても、はさみの切るところは電気を通すよ。



.....キリトリ.....

〈答え〉 1 ① ウ

2 ② ○ ③ × ④ × ⑤ ○ ⑥ ○ ⑦ × ⑧ ○ ⑨ ○

3 ⑩ 金ぞく



No.16 じしゃくのせいしつ(1)	名前	組 番	/10問
--------------------	----	-----	------

- 1 身のまわりにあるものについて、じしゃくに引きつけられるものには○、引きつけられないものには×を、下の () にそれぞれ書きましょう。

アルミニウムはく



(1) ()

ガラスのコップ



(2) ()

竹のものさし



(3) ()

1円玉



(4) ()

スチール(鉄)のかん



(5) ()

アルミニウムのかん



(6) ()

- 2 じしゃくに引きつけられるものについて、次の () に当てはまる言葉を書きましょう。

1 じしゃくに引きつけられるものは、

(7) () でできている。

2 右の図のはさみの持つところは、プラスチックでおおわれている。ここにじしゃくを近づけると (8) () 。

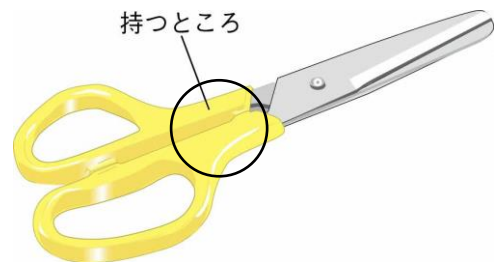

- 3 じしゃくのせいしつについて、次の () に当てはまる言葉を書きましょう。

1 右の図のように、じしゃくを鉄のくぎに近づけると、

じしゃくの (9) () のほうは

鉄をよく引きつける。

2 鉄をよく引きつける部分を (10) ()

といい、NきよくとSきよくがある。

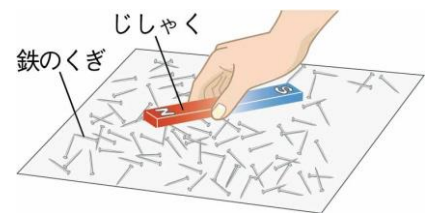

金ぞくでも、じしゃくに引きつけられないものがあるね。



.....キリトリ.....

〈答え〉 1 ① × ② × ③ × ④ × ⑤ ○ ⑥ ×

2 ⑦ 鉄 ⑧ 引きつけられる

3 ⑨ はし ⑩ きよく



No.17 じしゃくのせいしつ(2)	名前	組 番	/10問
--------------------	----	-----	------

1 じしゃくどうしを近づけたときのせいしつについて、次の〔 〕のうち正しいものを○でかこみましょう。

- 右の図の**ア**のとき、じしゃくは
〔① 引きつけ合う・しりぞけ合う〕。
- 右の図の**イ**のとき、じしゃくは
〔② 引きつけ合う・しりぞけ合う〕。
- 右の図の**ウ**のとき、じしゃくは
〔③ 引きつけ合う・しりぞけ合う〕。
- 右の図の**エ**のとき、じしゃくは
〔④ 引きつけ合う・しりぞけ合う〕。

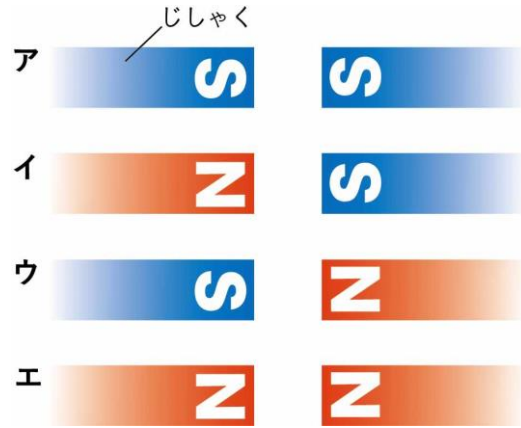

2 じしゃくのせいしつについて、次の〔 〕に当てはまる言葉を書きましょう。

- じしゃくが引きつけ合うのは、〔⑤ 〕きょくどうしである。
- じしゃくがしりぞけ合うのは、〔⑥ 〕きょくどうしである。

3 じしゃくのはたらきについて、下の〔 〕のうち正しいものを○でかこみましょう。

右の図のように、じしゃくに鉄のくぎがつながって
ついていました。右の図の**オ**の鉄のくぎがじしゃくに
なっているかを調べました。

- 右の図で、**オ**の鉄のくぎを、ゆっくりとじしゃくからはなすと、**カ**の鉄のくぎは〔⑦ 落ちる・落ちない〕。
- 右の図の**オ**の鉄のくぎをさ鉄に近づけると、さ鉄を〔⑧ 引きつける・引きつけない〕。
- 右の図の**オ**の鉄のくぎを、発ぼうポリスチレンの上のせてから水にうかべると、鉄のくぎは〔⑨ 東西・南北〕を指して止まる。
- 右の図で、じしゃくについた**オ**の鉄のくぎは、じしゃくになったと〔⑩ 見える・見えない〕。

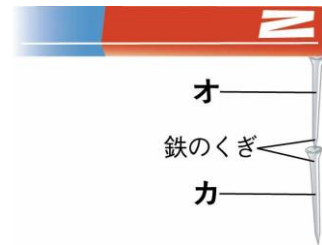

じしゃくについていた鉄のくぎを水にうかべると、きまった向きを指して止まったよ。このせいしつをりようしたのが、方位じしんだよ。



.....キリトリ.....

- 〈答え〉 1 ① しりぞけ合う ② 引きつけ合う ③ 引きつけ合う ④ しりぞけ合う
2 ⑤ ちがう (ことなる) ⑥ 同じ
3 ⑦ 落ちない ⑧ 引きつける ⑨ 南北 ⑩ 見える



No.18 ものと重さ(1)	名前	組 番 /10問
----------------	----	----------

1 ものの重さをはかる道具について、次の () に当てはまる言葉や数を書きましょう。

1 ものの重さをはかる、右の図のような道具を
(1)) という。

2 右の図の道具の使い方

- (2)) などところにおく。
- 皿の上に紙をのせる。
- はりが (3)) を指すように、
調せつねじを回す。
- はかりたいものを皿の中央に、しずかにのせる。
- 目もりは、(4)) から読む。

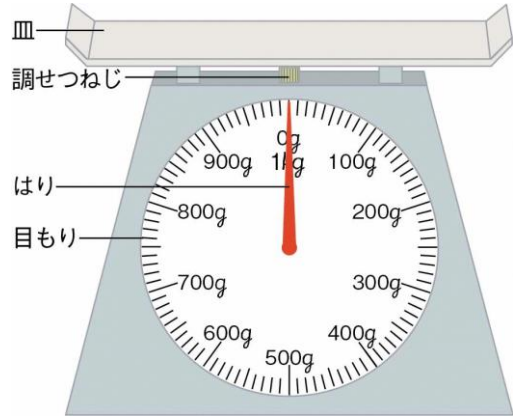

3 ものの重さを表すたんい「g」は、(5)) と読む。

2 ものの重さについて、次の () に当てはまる数や言葉を書きましょう。

1 右の図の **ア** のようにして、ねん土の重さをはかりました。
このときの重さは (6)) g である。

2 **ア** のねん土をすべて使って、右の図の **イ** のように形をかえました。このときの重さは (7)) g である。

3 **ア** のねん土をすべて使って、右の図の **ウ** のように細かく分けました。このときの重さは (8)) g である。

4 ものの形がかわっても、重さは (9)) 。

5 ものを細かく分けても、ぜんぶ集めれば重さは分ける前と (10)) 。

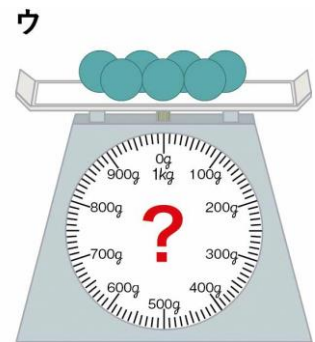
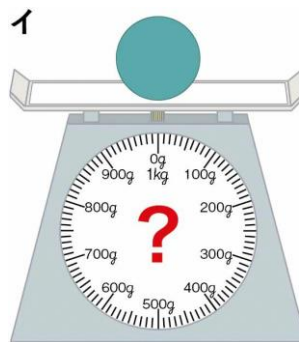
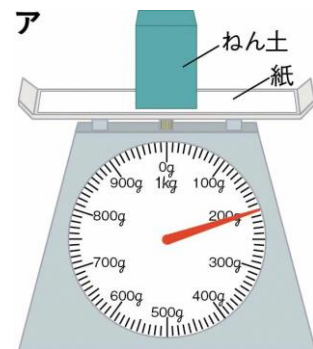

ねん土は、形をかえても、細かく分けても、ねん土のままだね。



.....キリトリ.....

- 〈答え〉 1 ① 台ばかり ② 水平 ③ 0 ④ 正面 ⑤ グラム
2 ⑥ 200 ⑦ 200 ⑧ 200 ⑨ かわらない(同じになる)
⑩ かわらない(同じになる)



No. 19 ものと重さ(2)	名前	組 番	/10問
-----------------	----	-----	------

1 ものの大きさ(かさ)について、次の()に当てはまる言葉を書きましょう。

もの大きさ(かさ)のことを(①)という。

2 ものの重さとしゅるいについて、下の〔 〕のうち正しいものを○でかこみましょう。

右の図のような同じ体せきのものの重さをはかりました。

- 鉄とアルミニウムの重さは、〔② 同じ・ちがう〕。
- 鉄とプラスチックの重さは、〔③ 同じ・ちがう〕。
- アルミニウムとゴムの重さは、〔④ 同じ・ちがう〕。
- アルミニウムと木の重さは、〔⑤ 同じ・ちがう〕。
- ものしゅるいがちがうと、同じ体せきのものの重さは〔⑥ 同じ・ちがう〕。

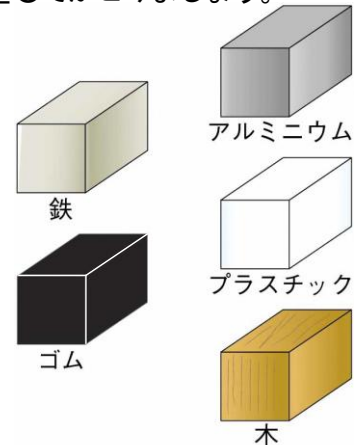

3 同じ体せきのものの重さについて、下の()に当てはまる言葉を書きましょう。

同じ体せきのものの重さをはかり、
右の表にまとめました。

- 同じ体せきならば、いちばん重いのは、(⑦)である。
- 同じ体せきならば、いちばん軽いのは、(⑧)である。
- 同じ体せきならば、アルミニウムの重さはゴムより(⑨)。
- 同じ体せきならば、プラスチックの重さは木より(⑩)。

ものしゅるい	重さ
アルミニウム	65 g
プラスチック	23 g
ゴム	39 g
木	12 g
鉄	189 g

同じ体せきにしてもの重さをくらべると、いちばん重いものがわかるね。



.....キリトリ.....

〈答え〉 1 ① 体せき

2 ② ちがう ③ ちがう ④ ちがう ⑤ ちがう ⑥ ちがう

3 ⑦ 鉄 ⑧ 木 ⑨ 重い ⑩ 重い



No. 20 3年生のまとめ	名前	組 番 /10問
----------------	----	----------

これまでに学んだことについて、次の () に当てはまる言葉を書きましょう。

1 右の図は、ホウセンカのからだのつくりである。

- ・右の図の **ア** の部分を、(①) という。
- ・右の図の **イ** の部分を、(②) という。

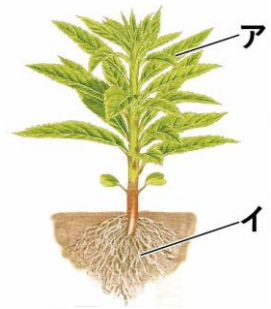

2 右の図は、モンシロチョウのからだのつくりである。

- ・右の図の **ウ** の部分を、(③) という。
- ・右の図の **エ** の部分を、(④) という。

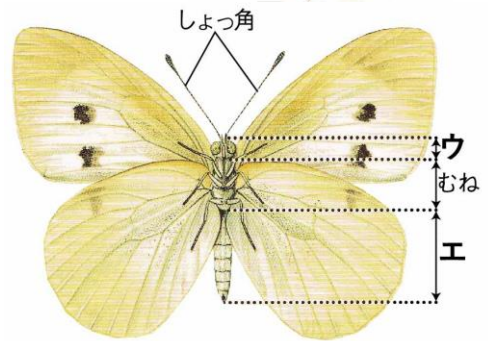

3 かげは、太陽の (⑤) がわにできる。

4 かがみではね返した日光は、(⑥) に進む。

5 ゴムを長くのばすほど、ゴムが元にもどろうとする力は (⑦) なる。

6 鉄やアルミニウムなどの (⑧) は、電気を通す。

7 右の写真の **オ** の部分のような、じしゃくのはしの方にある、鉄をよく引きつける部分を (⑨) という。

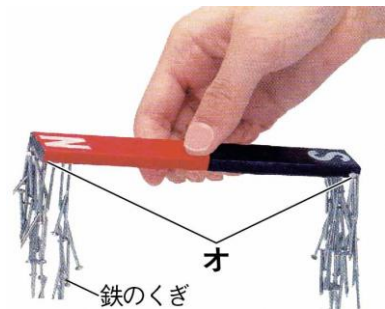

8 ねん土のように、ものの形をかえても、重さは (⑩) 。

3年の理科はどうだったかな？
もうすぐはじまる4年の理科でも、科学のめを育てていこう！



.....キリトリ.....

- 〈答え〉 ① 葉 ② 根 ③ 頭 ④ はら ⑤ 反対 ⑥ まっすぐ ⑦ 強く
⑧ 金ぞく ⑨ きよく ⑩ かわらない